

Luminaria Led

tipo high bay



SKU: 19050205

CARACTERISTICAS

Luminaria campana High Bay LED 100W

Marca ENERLUX

Voltaje: 100 - 240 Vol 50/60Hz

Vida útil: 30.000 horas

Flujo luminoso: 8.000+_15% Lm

Ángulo de luz: 120°

Temperatura del color: 6000K - 6500K

Referencia: E-LLHB100WPC

Factor de potencia: > 0.9v PFCRI: 70

Temperatura de operación: -10°C hasta 50°C

IP20 para parte eléctrica

APLICACIONES

Está diseñado especialmente para espacios grandes e industriales, son ideales para simular la luz del sol en los momentos oscuros.



Aeropuertos



Estaciones



Parqueaderos



Hospitales



Centros deportivos



Transporte público



Parques y alamedas



Grandes superficies

ESPECIFICACIONES

La nueva tecnología LED en las nuevas luminarias en forma de campana de alta potencia, tienen la capacidad de reemplazar las luces metal halide y sodio en espacios amplios reduciendo su impacto ambiental.

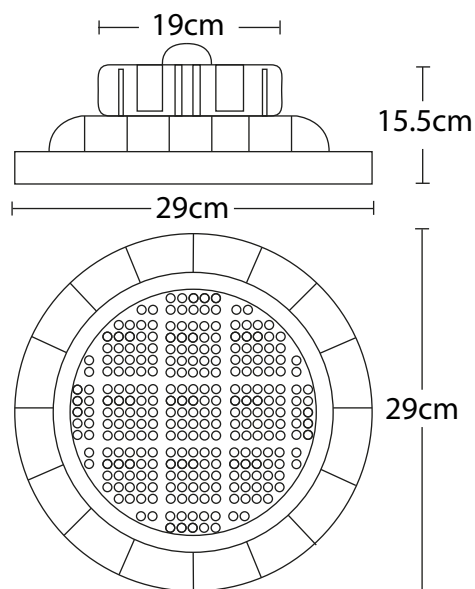

Av. caracas No. 66 - 35



2112841 - 8050309



gerencia@emin.com.co

www.emin.com.co